



// TROMMELSIEB NH 6020

## H XL Raupe

### HIGHLIGHTS

- großer Aufgabebunker
- hydraulische Neigungsverstellung
- dieselhydraulischer Antrieb
- kompatibel mit gängigen Siebtrommeleinsätzen anderer Hersteller
- leichte Wartung durch große Schutztüren
- kurze Rüstzeiten durch hydraulisch klappbare Austragsbänder und Stützen
- Selbstreinigung der Siebtrommel durch mitlaufende, hydraulisch klappbare Bürste
- optimale Zugänglichkeit zum Dieselmotor für Wartung und Instandsetzung
- viele verfügbare Optionen zur Anpassung an verschiedenste Anforderungen
- lastabhängige Materialzufuhr



### ANWENDUNGSBEREICHE

#### RECYCLING

Mutterboden, Humus, Schlacken, Kohle etc.

#### BIOMASSE

Grünschnitt, Wurzelstöcke, Hack-schnitzel, Kompost, Rinde, Altholz etc.

#### ABFALL

Gewerbemüll, Hausmüll, Restmüll, Biomüll etc.

### TECHNISCHE DATEN

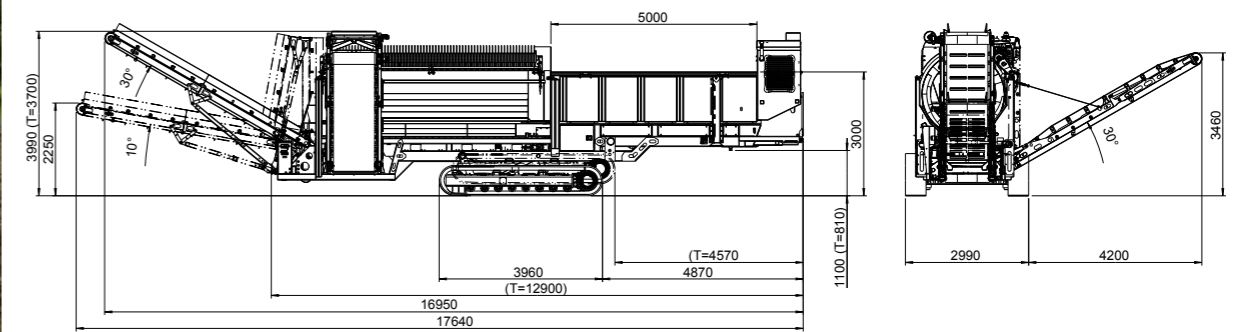

Beschreibung	Raupenfahrwerk mit zwei Fahrgeschwindigkeiten
Gesamtgewicht	ca. 24.000 kg
Antrieb	Dieselhydraulisch
Leistung Dieselmotor	74 kW bei 2.200 U/Min
Abgasnorm	Entsprechend der neuesten Abgasnorm
Hubraum	4,5 Liter
Kraftstofftank	300 Liter
Bunkervolumen	7 m <sup>3</sup>
Siebtrommel	
Länge	5.500 mm
Durchmesser	2.000 mm
Materialstärke	6 - 8 - 10 - 12 mm
Lochweite	8 - 100 mm
Trommeldrehzahl	0 - 21 U/min

Technische Änderungen vorbehalten.

